

# ULTRA AIR-PAC®



## THOMAS®

1419 ILLINOIS AVE., SHEBOYGAN, WI 53081 USA (920) 457-4891

### OWNER'S MANUAL and OPERATING INSTRUCTIONS for **Model T-35HD** Portable, Oilless Heavy Duty Air Compressor WOB•L PISTON COMPRESSOR

#### GENERAL DESCRIPTION

Performance in tandem with portability makes the Air-Pac T-35 Ultra our finest, most convenient tank compressor which is perfect for the professional and serious do-it-yourselfer. This compressor includes air storage tank, and an automatic pressure switch control.

#### SPECIFICATIONS

Voltage .....	115V, 60Hz
Starting Voltage (min.) .....	90 V
Fuse Requirements.....	15 A
Safety Valve Setting .....	140 PSIG (965.3 KPa)
Air Displacement .....	4.5 CFM (127 LPM)
Air Delivery .....	2.95 CFM @ 50 PSI
.....	(83.54 LPM @ 345 KPa)
.....	2.65 CFM @ 80 PSI
.....	(75.05 LPM @ 552 KPa)
.....	2.55 CFM @ 100 PSI
.....	(72.22 LPM @ 689.5 KPa)
Amps at Working Pressure .....	10.5 A

Automatic Control .....	Starts @ 100 PSIG
.....	(689.5 KPa)
.....	Stops @ 125 PSIG
.....	(861.9 KPa)
Tank Size .....	3 Gal.
Shipping Weight .....	48 lbs.
Cord .....	6 ft. (1.83 M)
PSI = Pounds Per Square Inch CFM = Cubic Feet Per Minute	
KPa = Kilopascals LPM = Liters Per Minute	

#### APPLICATION

Ideal as primary or secondary air source for almost any operation. Particularly suitable for shops, garages; and factories where repetitive use demands high reliability.

For service contact the dealer from whom you purchased the compressor.  
To place parts orders, provide the model data located on the nameplate of the compressor and call our National Parts center at **1-800-323-0620**.

### GENERAL MAINTENANCE AND SERVICE

**▲ WARNING:** Read and understand the information in this owner's manual before operating air compressor.

1. The compressor should be located in a dry, clean, and well ventilated area.
2. Inspect before use: hose, plug, and cord for signs of damage. Do not use if a deficiency is found. Contact your nearest service center for replacement parts. Never operate a damaged unit.
3. **Do not tamper with safety valve as it has been factory set. Any adjustment with this valve could cause serious injury.**
4. This air compressor needs no lubrication. Applying oil to any part could result in polluted air delivery to the air-handling equipment.
5. Compressed air must never be aimed at anyone because it can cause serious injury. Keep children away. WEAR EYE PROTECTION.

6. All air compressors generate heat even under normal operating conditions. To avoid serious burns, never touch the air compressor during or immediately after operation.
7. When unit is not in use, wrap cord around compressor and store in dry place. Do not abuse cord.
8. Before servicing, cleaning, or removal of any part, shut off power and relieve pressure from tank.
9. This system produces 125 PSI. To avoid rupture and injury, do not operate this pump with components rated less than 125 PSI working pressure (including but not limited to spray guns, hose and hose connections without pressure regulator).

**If warranty service or repair is needed contact your nearest authorized service center. If one does not exist contact the factory. Unauthorized repairs or teardown of the unit will void factory warranty.**

## SETUP

### Location of Air Compressor

Operate air compressor in a clean, dry and well ventilated area. The air filter must be kept clear of obstructions which could reduce air flow to the compressor. The air compressor should be located at least 12" away from walls or other obstructions that could interfere with the flow of air.

### Extension Cords

To avoid voltage drop and power loss to motor, use additional hose instead of an extension cord. If an extension cord must be used, use only a 3-wire extension cord equipped with a 3-blade grounding plug and a 3-slot receptacle that will accept the plug on the compressor. Be sure to use an extension cord heavy enough to carry the current your product will draw. An undersized cord will cause a drop in line voltage resulting in loss of power and overheating. Make sure the extension cord is in good condition.

#### MINIMUM GAUGE FOR EXTENSION CORDS

CORD LENGTH	25 FEET	50 FEET	100 FEET	150 FEET
GAUGE	16	14	10	8

**NOTE:** Wire size increases as gauge number decreases.

### Grounding Instructions

**⚠ DANGER:** Improper grounding can result in electrical shock. In the event of a short circuit, grounding reduces the risk of shock by providing an escape wire for the electric current. The air compressor must be grounded. This compressor is for use on a nominal 120 volt circuit and is equipped with a grounding wire and appropriate grounding plug that looks like the plug illustrated. The plug must be used with an outlet that has been installed and grounded in accordance with all local codes and ordinances. Make sure that the compressor is connected to an outlet having the same configuration as the plug. No adapter should be used with this product. Inspect the plug and cord before each use. Do not use compressor if there are signs of damage.

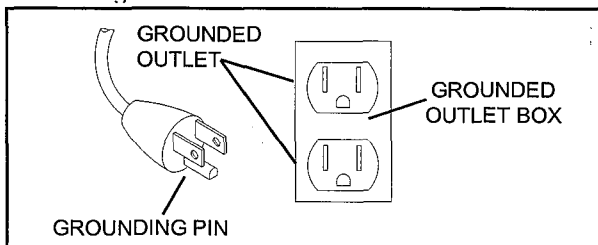

**⚠ DANGER:** Improper installation of the grounding plug can result in electrical shock. If repair or replacement of the cord or plug is required, do not connect the grounding wire to either flat blade terminal. The wire with the green (with or without yellow stripes) insulation is the grounding wire and must be connected to the grounding pin.

Check with a qualified electrician if the grounding instructions are not completely understood, or if unsure unit is properly grounded. Do not modify the plug that has been provided. If it does not fit the available outlet, the correct grounded outlet must be installed by a qualified electrician.

## OPERATION

### Safety Valve

The safety valve (item 18 - tank drawing) is designed to prevent pressure in the storage tank from exceeding 140 PSIG.

**⚠ WARNING:** Do not tamper with or attempt to eliminate the safety valve.

### Thermal Overload Protector

The compressor motor is equipped with a thermal overload protector. If the motor should overheat, the overload protector will shut the motor off. If this occurs, turn the on/off lever to the off position and allow motor to cool for approximately 5 minutes.

**NOTE:** Tank pressure must be below 100 PSIG for the compressor to start.

Restart the compressor by moving on/off lever to the on position. If compressor fails to start, check for blown fuses; the compressor may require more time to cool. If the overload protector shuts down the motor frequently, it could be due to low voltage. Common signs of low voltage are:

1. Motor does not get up to power or speed.
2. Fuses or circuit breaker activate when starting compressor.
3. Lights dim or remain dim when compressor is started.
4. Other motor operated appliances fail to operate properly.
5. Too many motor operated appliances on same circuit.

### Pressure Switch

The compressor is operated by an on - auto/off lever on the side of the pressure switch (item 1 - tank drawing). By turning the lever to a horizontal position the compressor will start and stop automatically within the settings of the pressure switch. The pressure switch is factory adjusted to start the compressor when the tank pressure drops below 100 PSIG and to stop when tank pressure reaches 125 PSIG. To stop the compressor, turn the lever clockwise to the vertical position. (DO NOT STOP THE COMPRESSOR BY REMOVING THE ELECTRICAL PLUG.) The on/off lever operates a valve which relieves pressure from the compressor. If the lever is left on when the electric power is interrupted, the compressor may have difficulty in starting this pressure.

### Operating Procedures

1. Make sure on/off lever is in the off position.

**⚠ WARNING:** Before using air tools or accessories, check manufacturer's maximum pressure rating. Maximum pressure rating must be above 125 PSIG.

2. Attach air hose and accessory.
3. Turn on/off lever to the on position and allow tank pressure to build.
4. When the motor stops, it has reached cutout pressure and the unit is ready for use.

**NOTE:** When using an accessory or air tool, pressure in the storage tank decreases. When it reaches a certain low level (cut-in pressure) the motor will automatically restart and raise the pressure in the storage tank.

5. To shut down compressor, simply move on/off lever to the off position.
6. Allow compressor to cool.
7. Drain storage tank (see Storage Tank in Maintenance Section).

## MAINTENANCE

### Air Filter

Inspect air filter (item 28 - compressor drawing) before each use. Clean filter with soap and water as necessary. If filter becomes clogged or damaged, replace it.

**⚠ WARNING:** Never clean air filter with a flammable liquid or solvent. Explosive vapors may accumulate in the air tank and cause an explosion, resulting in serious injury or death.

**CAUTION:** Do not operate air compressor without air filter.

### Storage Tank

Storage tank should be drained after each use or after every four hours of operation to prevent condensation build-up and corrosion inside tanks. To drain tank, slowly and carefully open drain fitting (item 8 - tank drawing), tip unit upright and allow water to drain out.

**NOTE:** When draining tank, watch for debris (rust particles). If there appears to be debris in water, contact your dealer for possible tank replacement.

**⚠ WARNING:** Do not weld on the air tank of this compressor. Welding on the air compressor tank can severely impair tank strength and cause an extremely hazardous condition.

Welding on the tank in any manner will void the warranty. If warranty service or repairs are needed contact your nearest authorized servicing dealer. If one does not exist contact the factory. Unauthorized teardown of the unit will void the factory warranty.

Item No.	Part No.	Component Part	Description	Qty
1	666973		Connecting Rod Ass'y.	1
2	614509		Front Cover	1
3	623638		O Ring - Sleeve	1
4	625114		Screw - Connecting Rod	1
5	625354		Screw - Fan	1
6	625646		Screw - Head	6
7	625448		Screw - Front Cover	4
8	626014		Washer - Head & Handle	8
9	626563		Washer - Fan	1
10	626754		Square Key	1
11	633718		Fan	1
12	638760		O-Ring Gasket - Head	1
13	667172		Ecc. & Bearing Ass'y.	1
14		625008	Set Screw - Eccentric	2
15	662525-540		Valve Plate Assembly	1
16		617124	Valve Restraint	2
17		617135	Valve Keeper	1
18		625446	Screw - Valve Flapper	6
19		656708	Valve Flapper - Exhaust	4
20		662518-540	Valve Plate	1
21		656887	Valve Flapper - Intake	1
22	661253-500		Head	1
23	626509		Lockwasher - Fan	1
24	662793-540		Motor End Cap Assembly	1
25	638415		Dust Shield	1
26	641274		Filter Assembly	1
27		641138	Filter Body	1
28		661833	Filter - Felt	1
29	629117		Handle	1
30	625450		Screw - Handle	2

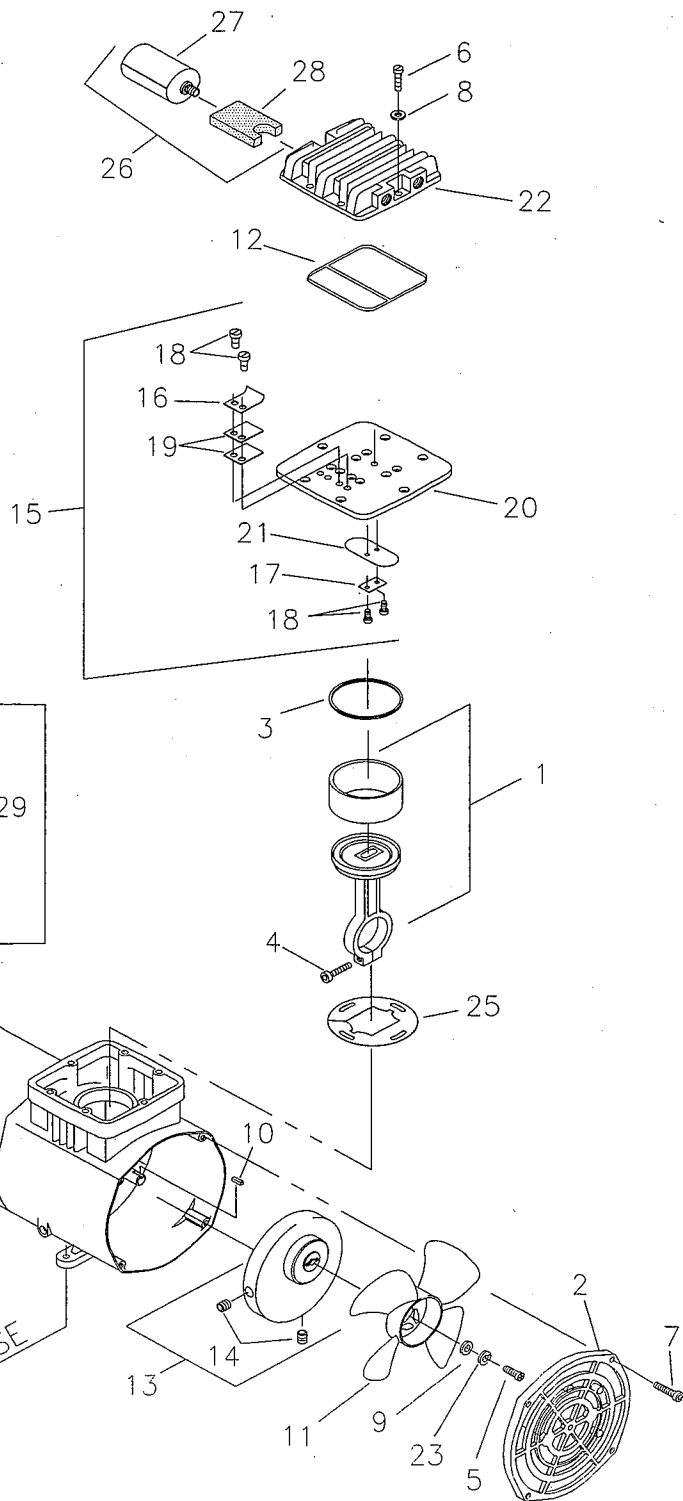

Item No.	Part No.	Description	Qty
1	602633	Pressure Switch	1
2	615952	Exhaust Tube	1
3	615953	Unloader Tube	1
4	615912	Sleeve - Self Aligning	1
5	624925	Fitting	2
6	662785-540	Tank Assembly	1
7	624361	Elbow - Unloader Tube	1
8	624273	Drain Cock Assembly	1
9	624510	Tubing Insert	1
10	641133	Regulator - Air	1

Item No.	Part No.	Description	Qty
11	624318	Connector - Head	1
12	625613	Screw - Compressor Mounting	4
13	626025	Lockwasher - Compressor Mounting	4
14	626540	Washer - Compressor Mounting	4
15	624654	Bumper	4
16	625406	Screw - Bumper	4
17	626750	Nut - Compression	1
18	633957	Safety Valve	1
19	638263	Check Valve Assembly	1
20	633750	Cord	1
21	638262	Gauge - Pressure	2

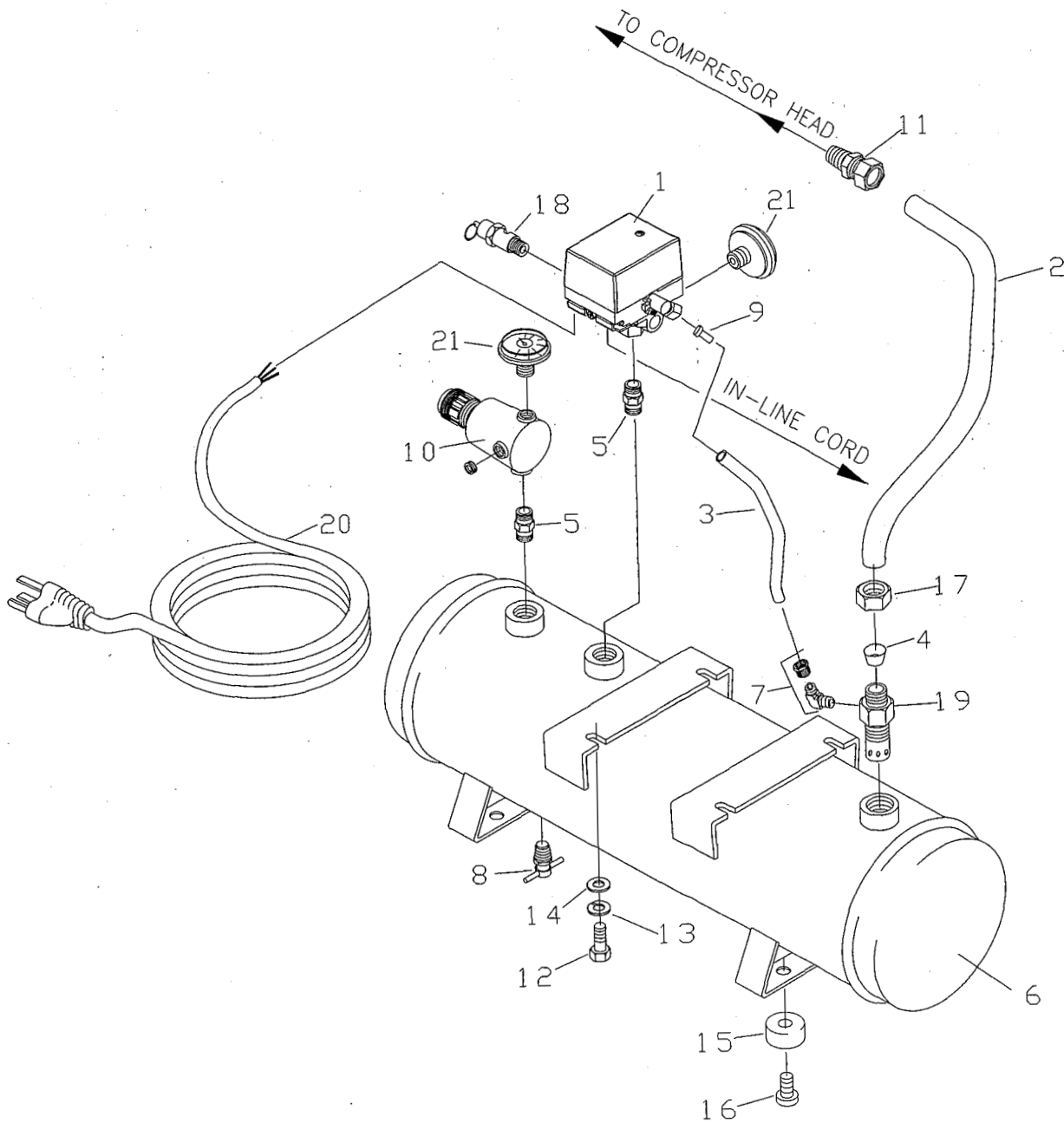

## REGLAS PARA UNA OPERACION SEGURA

**▲ PRECAUCION:** Antes de operar el compresor de aire, lea este manual del propietario y asegúrese de comprender la información aquí contenida.

1. El compresor debe ubicarse en una zona seca, limpia y bien ventilada.
2. Antes del uso, inspeccione la manguera, el tapón y el cable para asegurarse de que estén en buenas condiciones. En caso contrario, no use el compresor. Las unidades dañadas nunca deben operarse. Para la obtención de piezas de reemplazo, consulte con su centro de servicio más próximo.
3. **El ajuste de la válvula de alivio de seguridad ha sido fijado en la fábrica. No lo altere. Los ajustes de esta válvula puedan provocar lesiones graves.**
4. Esta unidad no requiere lubricación. Puesto que el compresor no requiere ser aceitado, la aplicación de aceite a cualquier componente podría resultar en el suministro de aire contaminado al equipo correspondiente.
5. El flujo de aire comprimido no debe dirigirse a ninguna persona porque puede provocar lesiones graves. No permita que se acerquen los niños. **UTILICE PROTECTORES PARA LOS OJOS.**
6. Todos los compresores de aire generan calor, aun bajo condiciones de operación normales. Para evitar quemaduras graves no toque el cabezal ni los componentes del escape del compresor durante la operación o inmediatamente después de ella.
7. Cuando la unidad no esté en uso, enrolle el cable alrededor del compresor y guárdelo en un lugar seco. No maltrate el cordón.
8. ANTES DEL SERVICIO, LA LIMPIEZA O EL DESMONTAJE DE CUALQUIER PIEZA, APAGUE LA UNIDAD Y ALIVIE LA PRESION.
9. ESTE SISTEMA PUEDE PRODUCIR HASTA 8,8 kg/cm<sup>2</sup> (125 psi). PARA EVITAR RUPTURAS DE COMPONENTES Y LESIONES CORPORALES, NO OPERE LA UNIDAD CON ACCESORIOS (POR EJEMPLO, PISTOLAS DE PULVERIZACION, MANGUERAS Y CONECTORES DE MANGUERAS) CUYA PRESION NOMINAL DE TRABAJO SEA INFERIOR A 8,8 kg/cm<sup>2</sup> (125 psi).

Si se requieren reparaciones o servicio de garantía, póngase en contacto con el centro de servicio autorizado más cercano. Si no dispone de un centro, póngase en contacto con la fábrica. Las reparaciones o el desmontaje de la unidad sin autorización anularán la garantía de fábrica.

### DESCRIPCION GENERAL

Las características de rendimiento transportabilidad del modelo Air-Pac T-35 to convierten en el compresor de tanque mejor y más conveniente de nuestra línea. Ideal para profesionales, este compresor incluye dos tanques de almacenamiento de aire y un control automático de presión.

### APLICACIONES

Este compresor es ideal como unidad neumática primaria o secundaria para prácticamente cualquier tipo de operación. Especialmente indicado para talleres, garajes y fábricas en donde el uso continuo exige gran fiabilidad.

## EL MANTENIMIENTO GENERAL Y SERVICIO

Lea y entienda la información en el manual de este dueño antes del compresor que opera.

### ESPECIFICACIONES

Voltaje.....	115V, 60Hz
Voltaje de arranque (min.) .....	90 V
Requisitos del Fusible .....	15 A
Regulación de Valvulas	
de Seguridad.....	140 PSIG (965.3 KPa)
Desplazamiento de Aire.....	4.5 CFM (127 LPM)
Descarga de Aire .....	2.95 CFM @ 50 PSI
.....	(83.54 LPM @ 345 KPa)
.....	2.65 CFM 80 PSI
.....	(75.05 LPM @ 552 KPa)
.....	2.55 CFM @ 100 PSI
.....	(72.22 LPM @ 689.5 KPa)
Amps a Presión de Trabajo .....	10.5 A
Control Automático .....	Comienza @ 100 PSIG
.....	(689.5 KPa)
.....	Para @ 125 PSIG
.....	(861.9 KPa)
Tamaño del Tanque .....	3 Gal.
Peso .....	48 lbs.
Cable conductor .....	6 pies (1.83 M)
PSI - Libras Por Pulgadas Cuadradas	
CFM - Pies Cúbicos Por Minuto	

### DISPOSICION DE LA UNIDAD

#### UBICACION DEL COMPRESOR DE AIRE

Haga uso del compresor de aire en un área limpia, seca y bien ventilada. El filtro de aire debe mantenerse libre de obstrucciones que pudieran reducir el flujo de aire que recibe el compresor. El compresor de aire debe ubicarse por lo menos a 12" de paredes y otras obstrucciones que puedan interferir con el flujo del aire.

**CABLES DE CONEXION** Para evitar al motor disminución de tensión y pérdida de potencia, use una manguera adicional en lugar de un cable de conexión. Si hay necesidad de usar un cable de conexión, use únicamente un cable de conexión de 3 hilos equipado con un enchufe de tierra de 3 gajos y un tomacorriente de tres ranuras que acepte el enchufe del compresor. Asegúrese de que el cable de conexión esté en buen estado.

#### MEDIDAS MINIMAS PARA LOS CABLES DE CONEXION

LONGITUD DEL CABLE	25 PIES	50 PIES	100 PIES	150 PIES
INDICADOR DE PRESION	16	14	10	8

**NOTA:** El tamaño del cable aumenta conforme el indicador de presión disminuye.

#### INSTRUCCIONES PARA LA CONEXION A TIERRA

**▲ PELIGRO:** Una Conexión a tierra incorrecta puede dar como resultado un choque eléctrico. En caso de un corto circuito, la conexión a tierra disminuye el riesgo de un choque ya que provee un cable de escape para la corriente eléctrica. El compresor de aire debe tener una conexión a tierra.

El cable del compresor de aire viene listo con un cable con conexión a tierra y un enchufe con conexión a tierra apropiado. El enchufe debe ser usado con un tomacorriente que al ser instalado haya seguido las leyes y ordenanzas locales para efectos de conexiones a tierra. El tomacorriente debe tener la misma configuración del enchufe. No use un adaptador.

No le haga modificaciones al enchufe que se provee. Si no encaja bien en el tomacorriente existente, un electricista profesional debe instalar el tomacorriente correspondiente. Inspeccione el enchufe y el cable cada vez que use la unidad. No use el compresor si presenta señales de averías.

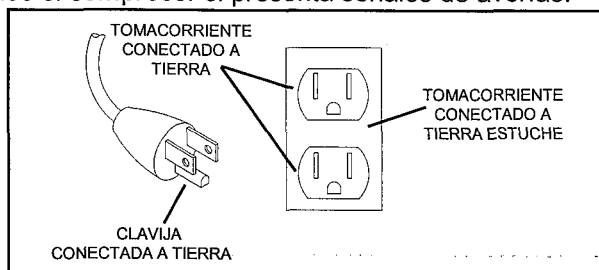

**⚠ PELIGRO:** Si la instalación del enchufe conectado a tierra es hecha incorrectamente, puede producirse un choque eléctrico. Si necesita reparar o reemplazar el cable o el enchufe, no conecte el cable a tierra a ninguno de los dos gajos planos del terminal. El alambre con el aislamiento verde (con o sin rayas amarillas) es el alambre conectado a tierra. Consulte con un electricista calificado si no comprende completamente las instrucciones que se dan aquí para hacer la conexión a tierra, o si no está seguro de haber hecho la conexión a tierra en forma apropiada.

### OPERACION VALVULA DE SEGURIDAD

La válvula de seguridad (pieza 18 - tanque ilustración) ha sido diseñada para prevenir que la presión en los tanques de almacenamiento exceda a 140 PSIG.

**⚠ PRECAUCION:** No altere ni trate de eliminar la válvula de seguridad.

### PROTECTOR TERMICO PARA SOBRECARGA

El motor del compresor está equipado con un protector térmico para sobrecarga. Si el motor se llegara a recalentar, este protector apagará el motor. Si esto ocurre, apague la unidad y deje que el motor se enfríe aproximadamente unos 5 minutos.

**NOTA:** La presión del tanque debe estar bajo 100 PSIG para que el compresor arranque.

Encienda la unidad para volver a arrancar el compresor. Si el compresor no arranca, revise la unidad en busca de fusibles quemados; el compresor puede necesitar más tiempo para enfriarse. Si el protector de sobrecarga apaga el motor frecuentemente, podri'a ser que hay voltaje bajo.

Indicaciones comunes de un voltaje bajo son:

1. El motor no llega a su capacidad y velocidad.
2. Los fusibles y el cortacircuitos se activan cuando se arranca el compresor.
3. Las luces bajan su intensidad al arrancar el compresor permanecen amortiguadas.
4. Otros aparatos operados por el motor no funcionan en forma apropiada.
5. Hay demasiados aparatos operados por el motor en el mismo circuito.

### CONMUTADOR DE LA PRESION

El compresor está operado por una palanca de Puesto - auto/ fuera al lado conmutador de la presión (pieza 1 - tanque ilustración). Volviendo la palanca hasta la posición horizontal el compresor va a salir y parar automáticamente dentro de montadura del conmutador de la presión. El conmutador de la presión. El conmutador de la presión está ajustado en la fábrica de arrancar el compresor cuando la presión del tanque

cae bajo de 100 PSIG y de parar cuando la presión del tanque alcanza 125 PSIG. Para parar el compresor volver la palanca con movimiento circular a la derecha hasta la posición vertical. (NUNCA PARAR EL COMPRESOR ALEJANDO EL TAPON ELECTRICO). La palanca de en Puesto/Fuera pone en acción una válvula que releva la presión desde el compresor. Si la palanca está dejada en la posición en Puesto cuando la fuerza eléctrica está interrumpida, el compresor pueda tener dificultades en arrancar con esta presión.

### PROCEDIMIENTO PARA EL FUNCIONAMIENTO

1. Asegúrese de que la unidad está apagada.
- ⚠ PRECAUCION:** Antes de usar herramientas o accesorios neumáticos; revise la capacidad de presión máxima del fabricante. Le capacidad de presión máxima debe estar sobre 125 PSIG.
2. Una la manguera neumática y el accesorio.
3. Ponga la palanca de conectar y desconectar en posición "on" y deje que la presión del tanque aumente.
4. Cuando el motor se para, ha alcanzado presión de desconexión y la unidad está lista para usarse.
5. Para apagar el compresor, simplemente mueva la palanca de conectar y desconectar a la posición "off".
6. Deje enfriar el compresor.
7. Vacíe los tanques de almacenamiento (véase Tanques de Almacenamiento en la Sección de Mantenimiento).

### MANTENIMIENTO

#### FILTRO DE AIRE

Revise el filtro de aire (pieza 28) antes de cada uso. Limpie el filtro con agua y jabón según sea necesario. Si el filtro está obstruido o dañado, reemplácelo.

**⚠ PRECAUCION:** Nunca limpie el filtro de aire con un liquido inflamable o un disolvente. Vapores explosivos podrían acumularse en los tanques de aire y causar una explosión, dando como resultado lesiones serias o muerte.

**⚠ ADVERTENCIA:** No opere el compresor de aire sin filtro de aire.

#### TANQUES DE ALMACENAMIENTO

Los tanques de almacenamiento deben vaciarse después de cada uso o después de cada cuatro horas de operación para prevenir la creación de condensación y corrosión dentro de los tanques. Para vaciar los tanques, lentamente y con mucho cuidado abra los accesorios de desagüe (pieza 8 - tanque ilustración), vuelque la unidad hacia el drenaje y deje que se desagüe.

**NOTA:** Cuando esté vaciando los tanques, fjese si hay escombros (partículas herrumbradas). Si aparecieran escombros en el agua, póngase en contacto con el distribuidor de la unidad pues posiblemente tenga que reemplazar el tanque.

**⚠ ADVERTENCIA:** No suelde en los tanques de aire de estos compresores. Soldar en los tanques de aire de estos compresores puede dañar seriamente la fortaleza del tanque y causar una situación extremadamente peligrosa. Una soldadura de cualquier tipo en los tanques puede ocasionar la perdida de la garantía. Si algun servicio de garantía o cualquier reparo es necesario comuníquese con su distribuidor más cercano. Si este no existe, comuníquese con la fábrica. Cualquier desmontaje desautorizado en la unidad cancelara la garantía de la fábrica.

# PRECAUTIONS D'EMPLOI

**⚠ ATTENTION:** Veuillez lire attentivement ce manuel d'utilisation avant de vous servir de ce compresseur d'air

1. Le compresseur doit être utilisé dans un endroit sec, propre et bien aéré.
2. Avant l'emploi, examiner le tuyau, la fiche et le fil électrique pour repérer tous signes de détérioration. Ne pas utiliser l'appareil en cas de défaut de fonctionnement ou de matériel. Adressez-vous au service entretien le plus proche pour obtenir des pièces de rechange. Ne jamais utiliser un appareil défectueux.
3. **Ne pas modifier la pression de la soupape de sûreté: elle a été réglée en usine. Tout autre réglage pourrait entraîner un risque de blessure grave.**
4. Ce compresseur d'air ne nécessite aucune lubrification. Le graissage des pièces risque de polluer l'air comprimé alimentant les accessoires pneumatiques.
5. L'air comprimé ne doit jamais être pointé sur une personne, car il peut entraîner des blessures graves. Eloigner les enfants de l'endroit de travail. **PORTER DES LUNETTES DE PROTECTION.**
6. Tous les compresseurs d'air produisent de la chaleur, même dans des conditions de fonctionnement normales. Afin d'éviter des brûlures, ne jamais toucher le compresseur d'air pendant ou tout de suite après utilisation.
7. Quand il n'est pas utilisé, enrouler le fil électrique autour du compresseur et stocker dans un endroit sec. Faire attention à ne pas endommager le fil électrique.
8. **AVANT D'UTILISER, DE NETTOYER OU DE RETIRER TOUT ACCESSOIRE, DEBRANCHER L'APPAREIL ET REDUIRE LA PRESSION.**
9. **CE SYSTEME PEUT PRODUIRE 8,8 kg/cm<sup>2</sup> (125 psi). POUR EVITER TOUTE RUPTURE POUVANT ENTRAINER DES BLESSURES, NE PAS UTILISER CETTE POMPE AVEC DES ACCESSOIRES PREVUS POUR UNE PRESSION INFÉRIEURE A 8,8 kg/cm<sup>2</sup> (125 psi) (Y COMPRIS MAIS NON LIMITE AUX PISTOLETS A PEINTURE, TUYAUX ET RACCORDS DES TUYAUX).**

Si des réparations ou un entretien en cours de garantie s'avèrent nécessaires, adressez-vous au service entretien agréé le plus proche. S'il n'y en a pas, adressez-vous à l'usine. Des réparations ou un démontage non permis annuleront la garantie usine.

## DESCRIPTION GENERALE

Le Air-Pac T-35 est, par ses performances et sa portabilité, notre meilleur compresseur à réservoir et aussi le plus pratique. Il est parfait pour un usage professionnel. Ce compresseur comprend deux réservoirs d'air et un interrupteur automatique de pression.

## UTILISATION

Idéal comme source d'air primaire ou secondaire pour pratiquement toute opération. Particulièrement pratique pour boutiques et garages ainsi que pour les usines où un usage répété requiert un appareil de haute fiabilité.

## ENTRETIEN GÉNÉRAL ET SERVICE

Lisez et comprenez l'information dans le manuel de ce propriétaire avant d'opérer le compresseur.

## CARACTERISTIQUES

Voltage.....	115V, 60Hz
Voltage au démarrage (min).....	90 Volts
Fusibles.....	15 A
Réglage de la soupape de Sûreté.....	140 PSIG (965,3 KPa)
Volume d'air déplace .....	4,5 CFM (127 LPM)
Débit d'air .....	2,95 CFM à 50 PSI
.....	(83,54 LPM à 345 KPa)
.....	2,65 CFM à 80 PSI
.....	(75,05 LPM à 552 KPa)
.....	2,55 CPM à 100 PSI
.....	(72,22 LPM à 689,5 KPa)
Ampères quand l'appareil est sous pression .....	10,5 AMP
Contrôle automatique .....	Démarre à 100 PSIG
.....	(689,5 KPa)
.....	S'arrête à 125 PSIG
.....	(861,9 KPa)
Contenance des réservoirs .....	3 gallons
Poids.....	48 livres
Fil électrique .....	6 pieds (1.83m)
PSI - Livres par pouce carré	
CFM - Pieds cubes par minute	

## USAGE

### INSTALLATION

#### Emplacement du compresseur d'air

Faites fonctionner le compresseur d'air dans un endroit propre, sec et bien aéré. Le filtre à air ne doit jamais être bouché, ce qui réduirait le débit d'air au compresseur. Le compresseur d'air doit être placé à 4m (12 pieds) au moins de murs ou d'autres éléments d'obstruction qui pourraient interférer avec le débit de l'air.

#### Rallonge Électrique

Pour éviter des chutes de voltage et des pertes de puissance au moteur, utilisez des tuyaux supplémentaires au lieu d'une rallonge électrique. Si une rallonge doit être utilisée, n'utilisez qu'une rallonge électrique à trois fils avec une fiche à trois broches (prise de terre) et une prise à trois trous pour recevoir la fiche qui se trouve sur le compresseur d'air. Assurez-vous que la rallonge est en bon état.

### CALIBRE MINIMUM DES RALLONGES ELECTRIQUES

DE RALLONGE	25 PIEDS	50 PIEDS	100 PIEDS	150 PIEDS
CALIBRE	16	14	10	8

**REMARQUE:** La grosseur du fil augmente lorsque le chiffre du calibre diminue.

#### Instructions de mise à la terre

**⚠ DANGER:** Une mauvaise mise à la terre peut causer des électrocutions. En cas de court-circuit, la mise à la terre réduit le risque d'électrocution en permettant au courant de s'échapper. Le compresseur d'air doit être mis à la terre.

Le fil électrique du compresseur d'air est équipé d'un fil de terre et d'une fiche de terre appropriées. La fiche doit être utilisée avec une prise installée et mise à la terre selon les règlements et les ordonnances locales. La prise doit avoir la même configuration que la fiche. Ne pas utiliser d'adaptateur.

Ne modifiez pas la fiche qui vous est fournie. Si celle-ci ne s'adapte pas à la prise disponible, il faut faire installer la prise correcte par un électricien. Inspectez la fiche et le fit électrique avant chaque utilisation. N'utilisez pas le compresseur d'air si ces éléments sont endommagés.

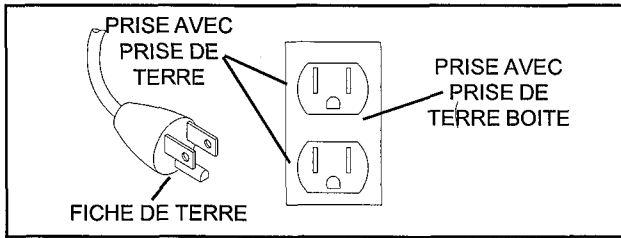

**⚠ DANGER!** Une mauvaise installation de la fiche de terre peut causer une électrocution. S'il faut réparer ou changer le fil électrique, ne raccordez pas le fil de terre à n'importe quelle fiche plate de terre. Le fil recouvert d'un isolant vert (avec ou sans raies jaunes) est le fil de terre. Faites vérifier l'installation par un électricien qualifié si vous comprenez pas entièrement les instructions concernant la mise à la terre, ou si vous n'êtes pas sûr que l'appareil soit correctement mis à la terre.

## FONCTIONNEMENT

### Soupape de sûreté

La soupape de sûreté (pièce 18 - réservoir d'air illustration) est conçue pour que la pression qui se trouve dans les réservoirs d'accumulation n'excède pas 140 PSIG.

**⚠ ATTENTION!** N'essayez pas de modifier ou de supprimer la soupape de sûreté.

### Protecteur de surchauffe

Le moteur du compresseur est équipé d'un protecteur de surchauffe. Si le moteur vient à surchauffer, le protecteur de surchauffe arrêtera le moteur. Si cela arrive, mettez le levier marche/arrêt sur la position arrêt et laissez le moteur se refroidir pendant environ cinq minutes.

**REMARQUE:** La pression du réservoir doit être inférieure à 100 PSIG pour que le compresseur puisse redémarrer. Redémarrez le compresseur en mettant le levier marche/arrêt à la position marche. Si le compresseur ne démarre pas, vérifiez les fusibles pour voir s'ils n'ont pas sauté; il se peut que le compresseur ait besoin de plus de temps pour refroidir. Si le protecteur de surchauffe arrête fréquemment le moteur, cela peut venir d'un faible voltage. Les signes habituels d'un faible voltage sont les suivants:

1. Le moteur manque de puissance ou ne peut atteindre la vitesse normale.
2. Les fusibles ou le disjoncteur sautent lorsque le compresseur démarre.
3. Les lumières des lampes baissent ou restent faibles lorsque le compresseur démarre.
4. D'autres appareils à moteur ne marchent pas correctement.
5. Trop d'appareils à moteur sont sur le même circuit électrique.

## COMPRESSEUR DE PRESSION

Le compresseur fonctionne par un levier en action auto/fermé au-dessus de la côté de commutateur de pression (pièce 1 - réservoir d'air illustration). En tournant le levier à la position horizontale le compresseur démarrera et cessera automatiquement à l'intérieur de la position de commutateur de pression. Le commutateur de pression est fait dans la fabrique et ajusté pour mettre en marche le compresseur quand la pression du réservoir tombe au-dessous de 100 PSIG et de cesser quand la pression de réservoir atteint jusqu'à 125 PSIG. Pour fermer le compresseur tourner le levier dans sens des aiguilles d'une montre à la position verticale. (NE FERMER JAMAIS LE COMPRESSEUR PAR ENLEVEMENT LE TAMPON ELECTRIQUE). Le levier de en action/ferme fonctionne la soupape qui soulage la pression de compresseur. Si le levier est laissé en action quand la puissance électrique est interrompue, le compresseur peut avoir la difficulté de démarrer avec cette pression.

## MODE D'EMPLOI

1. Assurez-vous que le levier marche/arrêt se trouve sur la position d'arrêt.

**⚠ ATTENTION!** Avant de vous servir d'outils ou d'accessoires à air comprimé, vérifiez le taux maximum de pression recommandé par le fabricant. Ce taux doit être supérieur à 125 PSIG.

2. Attachez le tuyau et l'accessoire.

3. Mettez le levier sur la position marche et laissez la pression monter dans le réservoir.

4. Quand le moteur s'arrête, il a atteint son niveau de pression d'arrêt et l'appareil est prêt à fonctionner.

**REMARQUE:** Quand vous utilisez un accessoire ou un outil à air comprimé, la pression dans les réservoirs d'accumulation décroît. Quand celle-ci atteint un certain niveau minimum (perte de pression) le moteur redémarrera aussitôt automatiquement et fera monter la pression dans les réservoirs.

5. Pour arrêter le compresseur, mettez le levier marche/arrêt sur la position arrêt.

6. Laissez le compresseur se refroidir.

7. Vindangez les réservoirs d'accumulation (voir réservoirs d'accumulation à la section entretien).

## ENTRETIEN

### Filtre à air

Vérifiez le filtre à air (pièce 28) avant chaque utilisation de l'appareil. Nettoyez le filtre avec du savon et de l'eau si nécessaire. Si le filtre est bouché ou endommagé, remplacez-le.

**⚠ ATTENTION!** Ne jamais nettoyer le filtre à air avec un liquide ou un dissolvant inflammable. Des gaz explosibles peuvent s'accumuler dans les réservoirs et provoquer une explosion pouvant causer de très graves blessures ou même la mort.

**⚠ ATTENTION!** Ne faites pas marcher le compresseur sans filtre à air.

### Réservoirs d'accumulation

Les réservoirs d'accumulation doivent être purgés après chaque utilisation ou toutes les quatre heures de marche pour empêcher une accumulation de condensation et la corrosion de l'intérieur des réservoirs. Pour purger les réservoirs, ouvrez lentement et soigneusement les raccords de purge (pièce 8 - réservoir d'air illustration), penchez l'appareil du côté des raccords et laissez l'eau sortir.

**REMARQUE:** Quand vous purgez les réservoirs, regardez s'il se trouve des débris (particules de rouille). Si oui, contactez votre concessionnaire pour un éventuel remplacement des réservoirs.

**⚠ ATTENTION!** Ne faites pas de soudures sur les réservoirs de ces compresseurs. Des soudures sur les réservoirs de ces compresseurs à air pourraient sérieusement affaiblir la résistance des réservoirs et créer des conditions très dangereuses. N'importe quelle soudure sur un réservoir annulera la garantie. Si des travaux sous garantie ou des réparations sont nécessaires adressez-vous à un fournisseur/réparateur autorisé. S'il n'y en a pas près de chez vous contactez l'usine. Le démontage non- autorisé de l'appareil annulera la garantie.